

ORBIWELD X

Inteligentní , uzavřená
orbitální svařovací hlava

Uzavřená orbitální svařovací hlava

Nová generace inteligentních orbitálních svařovacích hlav - svařovací hlavy OWX znamenají významný pokrok v technice orbitálního svařování. Jako nástupkyně známé řady OWS nabízí hlavy OWX mnoho nových funkcí, které činí orbitální svařování efektivnějším a uživatelsky přívětivějším. Přesvědčují jednoduchým ovládáním, spolehlivým výkonem a konstrukcí, která umožňuje snadný servis. Svařovací hlavy jsou kompatibilní se všemi zdroji proudu a upínacími vložkami Orbitalum.

Svařovací hlava OWX stanovuje nové standardy pro komfort orbitálního svařování

illuminating the Future of Orbital Welding



Jako nástupkyně řady hlav OWS nabízí svařovací hlavy OWX množství dalších výsledků vývoje. Štíhlý a futuristický design kombinovaný s nejmodernějšími smart rysy činí hlavy OWX tím "co je nutno mít" při moderní výstavbě potrubí.

Jednoduchá obsluha

Svařovací hlava OWX je vybavena ergonomickou rukojetí a optimalizovaným upínacím mechanismem. Odklápěcí Flip Cover s průhledovým okénkem a integrované LED osvětlení vnitřku svařovací hlavy usnadňují kontrolu polohy trubek při jejich ustavování. Svařovací hlava disponuje zpevněnou základnou, která umožňuje snadné zabudování hlavy do polohovacích přípravků. Vedle toho je umožněno jednoduché a intuitivní ovládání svařovací hlavy z ovládacího panelu zabudovaného v hliníkové rukojeti.

Moderní chytré / Smart vlastnosti

Ovládací panel hlavy OWX je vybaven displejem, který disponuje chytrými funkcemi. Takto si lze kromě jiného zvolit svařovací programy označené jako oblíbené přímo z panelu na hlavě. Během svařovacího procesu je zobrazován jeho postup. Navíc je ve svařovací hlavě zabudováno gyroskopické čidlo, které přesně definuje polohu svařovací hlavy a umožňuje automatické přemístění elektrody do naprogramované výchozí polohy. Teplotní čidlo dále hlídá teplotu svařovací hlavy během celého svařovacího procesu. Plná funkčnost je dána pouze se zdroji proudu generace Smart Welder a Mobile Welder.

Příznivá pro servis a údržbu

Konstrukce hlavy zohledňující servis a údržbu umožní rychlý přístup ke

komponentům převodovky při minimálních nárocích na vybavení náradím. Pro zajištění spolehlivého výkonu a minimalizaci výpadků se doporučuje provádět údržbu v pravidelných cyklech. Tyto jsou inteligentně určovány záznamem údajů o životním cyklu.

JAKO OPCE: Držák k upevnění na stůl pro větší bezpečnost

Držák k upevnění OWX na stůl poskytuje stabilní bezpečné upevnění svařovací hlavy na pracovišti. Lze ho pružně použít k dočasnému odložení nebo k pevnému uchycení hlavy. Držák umožňuje polohu svařovací hlavy buď souběžnou, nebo příčnou vůči montážní ploše.

Technické významnosti a řada příslušenství (dodávané jako opce)



Obslužný panel s displejem zabudovaný do hliníkové rukojeti



Stabilní hliníkový držák k upevnění na okraj nebo na plochu stolu



Závěsný bod pro uchycení k ochraně před pádem

ROZSAH POUŽITÍ	ORBIWELD X 3.0
Obj. č.	837 000 001
Vnější Ø trubky min / max	6,00 - 77,00 mm
Ø elektrody	1,6 / 2,4 mm
Hmotnost vč.kabel.svazku	8,5 kg
Délka kabel. svazku	7,5 m
Včetně:	1x orbit. svař. hlava ORBIWELD X 3.0
	1x přepravní kufr OWX 3.0 (837 030 010)
	1x sada náradí OWX (836 030 001)
	Návod k obsluze CZ a seznam ND)
	Všeobecné bezpečnostní pokyny

Vhodné příslušenství (opce):

- Upínací vložky, úzké a široké
- Komerové vložky pro tvarovky
- Vložky pro svařování oblouků
- Upínací vložky pro T-kusy
- Adaptér elektrody
- Držák k upevnění na stůl
- ESG brusky na elektrody
- ORBmax přístroj k měření zbytkového kyslíku
- ORBIPURGE sada k formování
- Prodloužení kabelového svazku
- Zdvojený redukční ventil
- Wolframové elektrody WS2

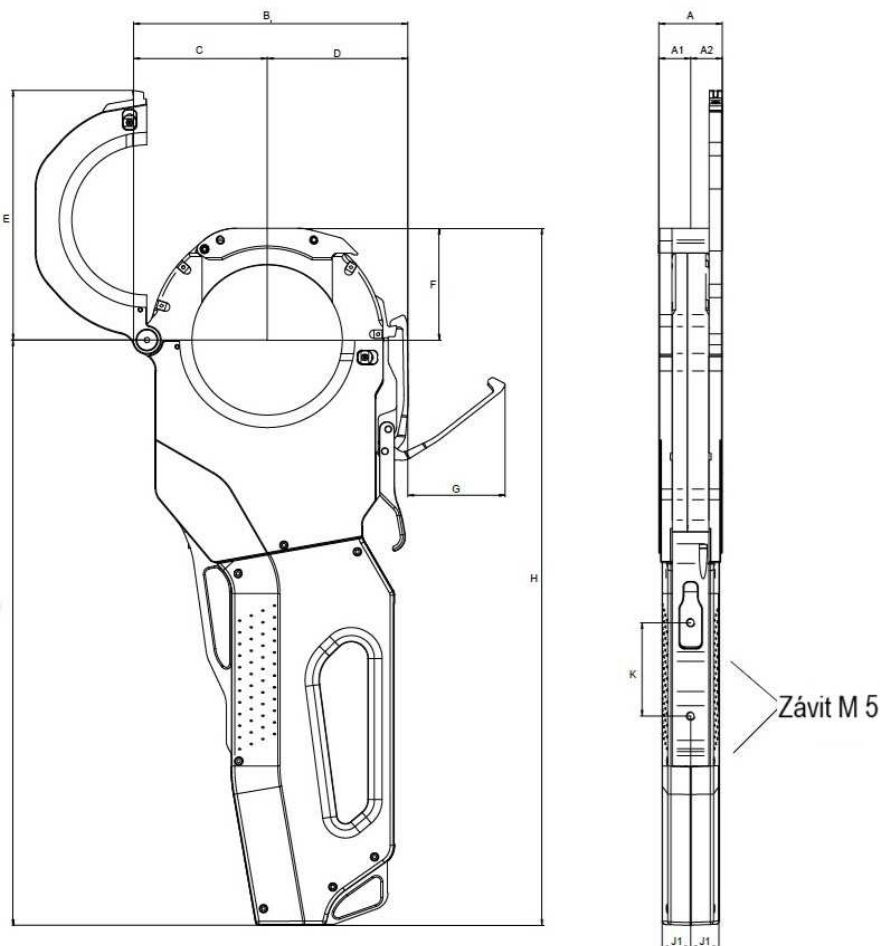

ORBIWELD X 3.0	
ROZMĚRY	
	[mm]
A	38,00
A1	19,00
A2	19,00
B	164,27
C	80,03
D	84,24
E	149,64
F	67,00
G	58,20
H	417,99
I	351,00
J1	17,00
J2	17,00
K	56,00

Uzavřená orbitální svařovací hlava

ORBIWELD X 3.0



ORBIWELD X 3.0

Vlastnosti, rozsah použití, technické údaje a obsah dodávky, viz strana 2.

Upínací vložky nejsou obsaženy v dodávce hlavy.

Název	Obj. č.	Hmotnost stroje [kg]*	Zasílací hmotnost [kg]
ORBIWELD X 3	837 000 001	8,5	16,5

* Hmotnost stroje včetně kabelového svazku

Držák k upevnění OWX na stůl



Držák k upevnění hlavy na stůl je z (eloxovaného) hliníku a umožňuje se svým rychloupínačem pohodlné a bezpečné odkládání a upevnění svařovacích hlav řady ORBIWELD X. Držák lze upevnit šroubovací svěrkou na okraj pracovní desky, přišroubovat na oracovní desku nebo jej lze integrovat do alternativního upevňovacího systému. Kromě toho lze základnu přesadit o 90° na montážním úhelníku, což dává další flexibilitu.

TECHNICKÉ ÚDAJE	Držák k upevnění na stůl
Rozměry (délka x šířka x výška*)	138 x 108,5 x 83,2 mm
Upínací šířka (spodní hrana stolu až max. rozevřená šroubovací svěrka)	max. 65 mm
Hmotnost	1,18 kg

NÁZEV	Obj. č.
Držák k upevnění OWX na stůl	836 030 200

Vhodné příslušenství (lze dodat jako opsi):

- Upínací vložky
- Komorové vložky pro tvarovky
- Vložky pro svařování oblouků
- Upínací vložky pro T-kusy
- Adaptér elektrody
- Prodloužení kabelového svazku