

ORBIWELD 12

Kompaktní WIG svařovací hlava
- ideální do těsných prostorů

Svařovací mikrohlava

V menším provedení a efektivněji to nejde: Hlava OW 12 poskytuje se svojí extrémně štíhlou konstrukcí jedinečnou funkční rozmanitost a také díky kapalinovému chlazení zatěžovatel, jaký není u svařovacích hlav této dimenze dosud znám. Tato svařovací mikrohlava je kompaktní zázrak šetřící místo a garantuje i při vysokých svařovacích proudech stále opakovatelné, kvalitativně vysoce hodnotné svary. Ideální pro svařování všech běžných mikrofitinků!

Základní stroj složený z modulů malých rozměrů, upínacích kazet a upínacích vložek - speciálně pro aplikace ve stísněných prostorových podmínkách

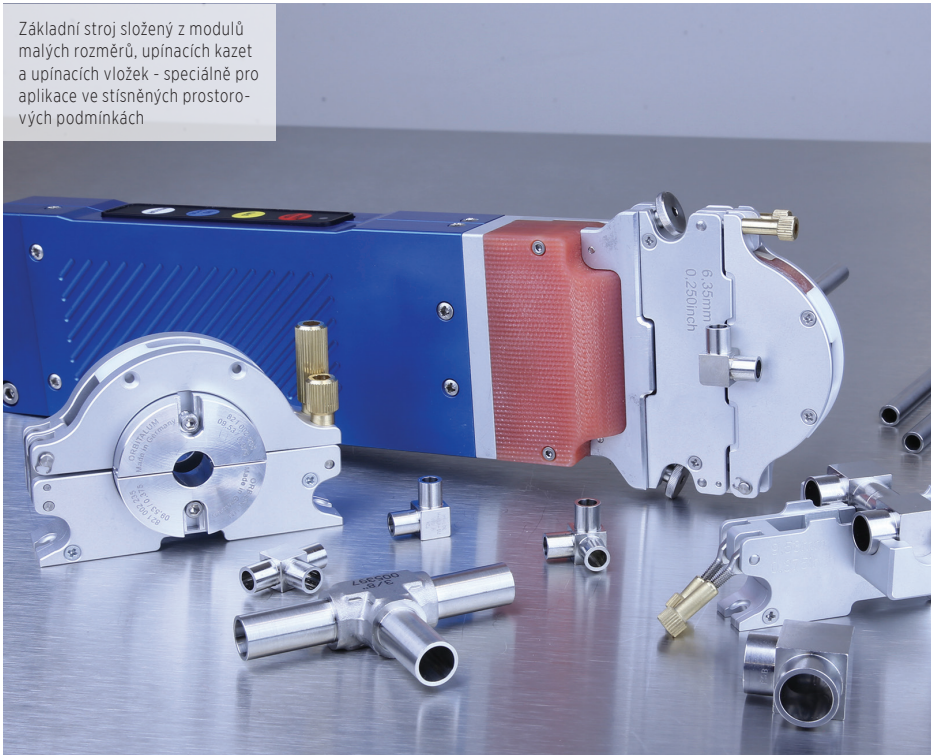

Extrémně štíhlá konstrukce a přesto vysoká zatížitelnost díky intenzivnímu kapalinovému chlazení



Odnímatelné upínací kazety k přesnému ustavení svařovaných dílů

Hlava OW 12 složená z modulů malých rozměrů upínacích kazet a upínacích vložek - je ideálním nástrojem pro aplikace ve stísněných prostorových podmínkách jako např. průmyslu polovodičů, leteckém a kosmickém průmyslu, farmacii a zásobování vysoce čistou vodou.

Díky obslužnému panelu zabudovanému do robustní a s tabilní hliníkové rukojeti svařovací hlavy se přenáší do zdroje proudu všechny povely důležité pro svařování, takže není zapotřebí dálkové ovládání.

Odnímatelné upínací kazety umožňují i ve velmi stísněných prostorech přesné ustavení dílů určených ke svaření.

DALŠÍ VLASTNOSTI:

- Rychlovýměnný systém upínacích kazet a upínacích vložek bez použití nástrojů
- Široká upínací kazeta (typ "B") s výměnnými upínacími vložkami pro standardní aplikace
- Velmi úzké upínací kazety (typ "A") pro svařování mikrofitinků a pro jiné aplikace, které poskytují jen velmi omezené upínací délky
- Hlava má hmotnost pouhých 5,7 kg (12.6 lbs). Všechny přípojky proudu, plynu, chladicí kapaliny jsou v hlavě OW 12 integrovány.
- Pro zvýšení produktivity je možno s použitím jako opce dodávané přepínací jednotky ORBITWIN pracovat střídavě se dvěma hlavami, čímž se podstatně zkrátí časy přípravné a časy chodu naprázdno
- Včetně vysoce flexibilního kabelového svazku (délka: 7,5 m/24,6 ft) s odlehčením tahu ke zdroji proudu - jako opce může mít délku až 20,0 m (64 ft)

Úspěšný model OW 12 byl optimalizován!

Výsledek: Vyzrálá svařovací hlava s bezpříkladnou robustností, vysokým komfortem obsluhy a ještě větším výkonem, díky např.:

- ✓ Vysoké tepelné odolnosti
- ✓ Zlepšeným vlastnostem zapalování
- ✓ Optimalizovanému vedení rotoru
- ✓ Optimalizovanému přívodu svařovacího plynu
- ✓ Kapalinovému chlazení
- ✓ Integrovanému obslužnému panelu
- ✓ Kabelovému svazku 7,5 (24,6 ft)

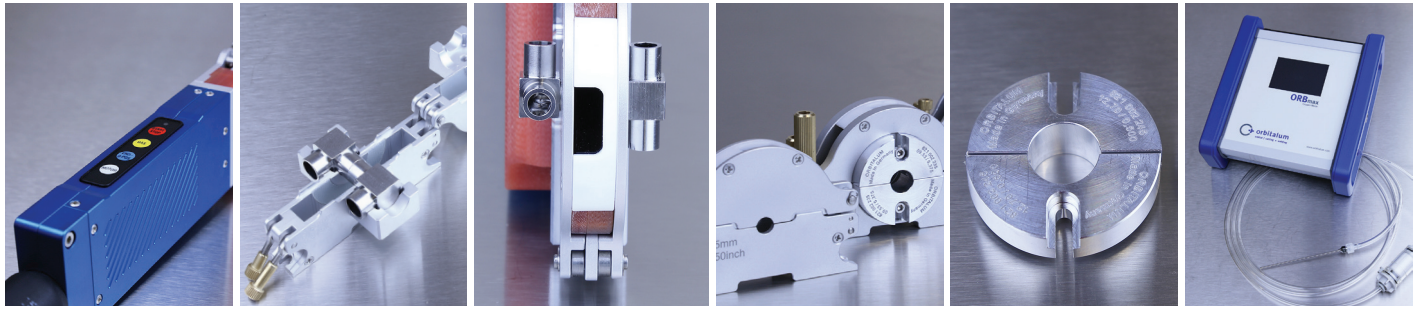

Robustní a stabilní hliníková rukojeť s integrovaným obslužným panelem

Systém rychlé výměny upínacích čelistí

Ideální pro svařování všech běžných mikrofitinků

Upínací kazety specifické dle průměru - dodávají se samostatně

Hliníkové upínací vložky typ "B" (široké) k OW 12 - dodávají se samostatně

Rozsáhlý program příslušenství, např. přístroj k měření kyslíku

MOŽNOSTI POUŽITÍ OW 12:	MIKROFITINK/ MIKROFITINK	MIKROFITINK/ TRUBKA	TRUBKA/ TRUBKA	PŘEDNOSTI
Upínací kazety, typu "A" (úzké)	x	x	x	Vysoká flexibilita díky štíhlé konstrukci
Upínací kazety, typu "B" (široké)			x	Nízké náklady díky výměnným upínacím pouzdrům

ROZSAH POUŽITÍ	ORBIWELD 12
Obj. č.	821 000 010
Vnější D trubky, min. - max.	3,0 - 12,7 mm 0.118" - 0.500"
Ø elektrody	1,0 mm 0.039"
Hmotnost stroje včetně kabelového svazku	4,8 kg 10.6 lbs
Délka kabelového svazku	7,5 m 24.6 ft
OBSAH DODÁVKY	
Obsahuje:	<ul style="list-style-type: none"> 1 svařovací mikrohlava ORBIWELD 12 1 přepravní kufr 1 sada nářadí 1 Adaptéru přípojky svařovacího proudu 1 spároměrka 1 návod k obsluze a seznam náhradních dílů
Vhodné příslušenství (jako opce):	<ul style="list-style-type: none"> Upínací kazety pro OW 12, typu "A" (úzké) Upínací kazeta pro OW 12, typu "B" (široká) Upínací vložky pro OW 12, typu "B" (široké) Bruska na elektrody ESG Přístroj k měření kyslíku ORBmax Formovací sada ORBIPURGE Prodloužení kabelového svazku Wolframové elektrody WS2

ROZMĚRY ORBIWELD 12	ROZMĚR		VZDÁLENOST ELEKTRODY			
	[MM]	[INCH]	KAZETA TYPU "A"		KAZETA TYPU "B"	
	[MM]	[INCH]	[MM]	[INCH]	[MM]	[INCH]
Rozměru "A1"	4,25	0.167	6,35	0.250	15,60	0.614
Rozměru "A2"	3,75	0.148	5,85	0.230	15,10	0.594
Rozměru "B"	8,00	0.315	12,20	0.480	30,70	1.209
Rozměru "C"	245,70	9.673				
Rozměru "D"	90,00	3.543				
Rozměru "E"	53,00	2.087				
Rozměru "F"	25,50	1.004				
Rozměru "G"	27,50	1.083				
Rozměru "H"	20,00	0.787				
Rozměru "I"	22,00	0.866				
Rozměru "J"	73,00	2.874				
Rozměru "K"	60,00	2.362				

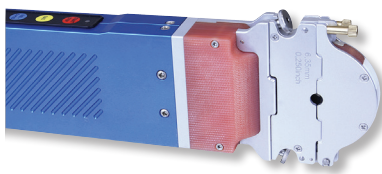

ORBIWELD 12 s úzkou upínací kazetou (typu "A")

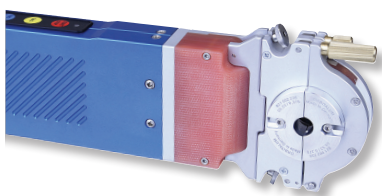

ORBIWELD 12 s širokou upínací kazetou (typu "B")

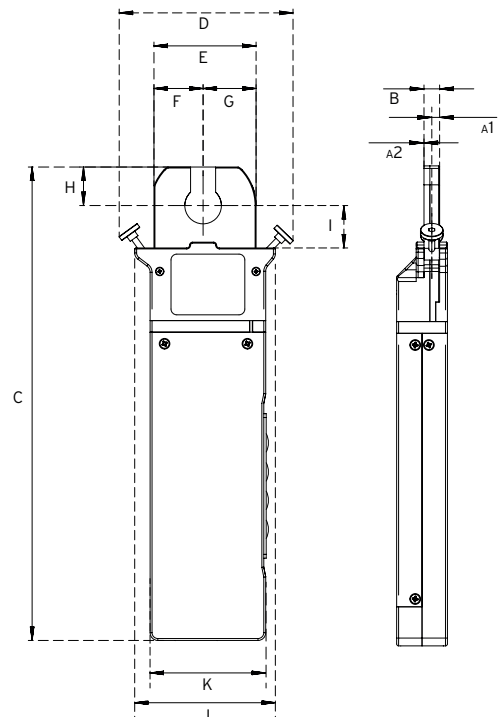

Technické údaje jsou nezávazné. Neobsahují žádná ujištění o vlastnostech. Změny vyhrazeny. Platí naše všeobecné prodejní podmínky.