

Automatizace BUG-0

Maximální efektivita a produktivita
svařování a řezání



KLÍČOVÉ BENEFITY

1

ZVYŠUJE PRODUKTIVITU

Nahrazuje ruku svářeče



2

ZLEPŠUJE KVALITU

Kontrola přesné rychlosti a dráhy zlepšuje kvalitu a vzhled



3

REDUKUJE DEFORMACE

Rovnoměrně vnesené teplo do materiálu a plynulé přesné pokládání svarových housenek snižuje deformace svařence



4

ZLEPŠUJE PRACOVNÍ PROSTŘEDÍ

Automatizace zvyšuje pracovní komfort a snižuje únavu pracovníků

**5**

USNADŇUJE MANIPULACI S MATERIÁLEM

BUG-O jsou lehká, přenosná a zároveň bytelná zařízení, která mohou být přenášena a používána ve všech pozicích a typech aplikací

**6**

PŘIZPŮSOBITELNÉ RŮZNÝM APLIKACÍM

Flexibilní a modulární konstrukce zařízení BUG-O umožňuje jednoduché a rychlé přizpůsobení různým aplikacím

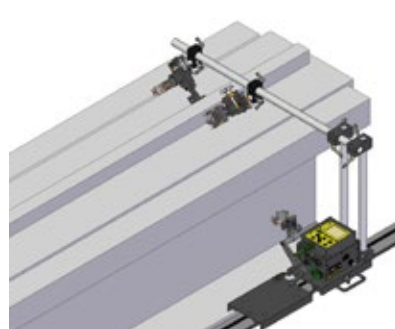

BUG-0

Systémy pojezdů, kolejnic a příslušenství navržených pro automatizaci svařovacích a pálicích hořáků. BUG-0 zařízení jsou dostupné, přenosné modulární systémy, které zajišťují přesnou dráhu (vedení hořáku) a konstantní kontrolu rychlosti v jakékoliv svařovací nebo řezací pozici s výrazným zvýšením produktivity.

Hlavní použití:

- Velkorozměrné nádrže
- Konstrukce
- Potrubí
- Dopravní systémy



ARC-H, a.s. Doudlevecká 17, 301 00 Plzeň, Česká republika
telefon: +420 377 221 145, e-mail: arc@arc-h.cz, www.arc-h.cz